

# Tornax Genius

**Manual de instalação e utilização** - Português  
Robot elétrico  
Tradução das instruções originais em francês

**PT**

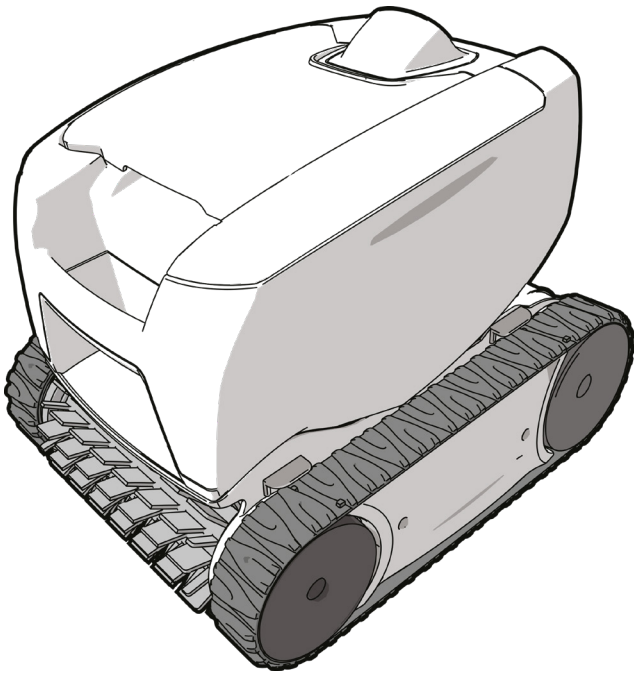

Mais documents em:  
[www.zodiac.com](http://www.zodiac.com)

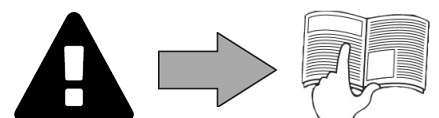



## AVISOS

PT

### AVISOS GERAIS

- O não cumprimento dos avisos poderia causar danos ao equipamento da piscina, ferimentos graves, ou mesmo a morte.
- Somente um profissional qualificado nos domínios técnicos correspondentes (eletricidade, hidráulica ou refrigeração), está habilitado a executar a manutenção ou a reparação do aparelho. O técnico qualificado que intervém no aparelho deve utilizar/usar um equipamento de proteção individual (tais como óculos de segurança, luvas de proteção, etc...) para reduzir todo risco de ferimento que poderia ocorrer aquando da intervenção no aparelho.
- Antes de qualquer intervenção na máquina, certificar-se de que esta está fora de tensão e isolada.
- O aparelho é destinado a um uso específico para piscinas; não deve ser utilizado para nenhum outro uso exceto aquele para o qual foi concebido.
- Este aparelho não é destinado às crianças.
- Este aparelho não é previsto para ser utilizado por pessoas (incluindo crianças, de 8 anos ou mais) inexperientes ou cujas capacidades físicas, sensoriais ou mentais sejam reduzidas, salvo:
  - se for utilizado sob vigilância ou com instruções de utilização dadas por uma pessoa responsável pela sua segurança;
  - e se elas compreenderem os riscos incorridos.
- As crianças devem ser vigiadas para assegurar-se de que não brinquem com o aparelho.
- A instalação do aparelho deve ser realizada em conformidade com as instruções do fabricante e cumprindo as normas locais em vigor. O instalador é responsável pela instalação do aparelho e pelo cumprimento das regulamentações nacionais em matéria de instalação. Em caso algum o fabricante poderá ser considerado responsável no caso de não respeito das normas de instalação locais em vigor.
- Para qualquer outra ação diferente da simples conservação pelo utilizador descrita neste manual, o produto deve ser conservado por um profissional qualificado.
- Toda instalação e/ou utilização incorreta pode provocar prejuízos materiais ou corporais graves (podendo causar a morte),
- Todo material, mesmo com porte e embalagem pagos, é transportado por conta e risco do destinatário. Este deve mencionar as suas reservas na guia de entrega do transportador se constatar danos provocados durante o transporte (confirmação dentro de 48 horas por carta registada ao transportador). No caso de um aparelho contendo fluido frigorígeno, se tiver sido invertido, emitir reservas por escrito junto do transportador.
- No caso de um mau funcionamento do aparelho: não tentar reparar por si mesmo o aparelho, e contactar um técnico qualificado.
- Consultar as condições de garantia para os valores detalhados de equilíbrio da água, tolerados para o funcionamento do aparelho.
- Toda a desativação, eliminação ou contorno de um dos elementos de segurança integrados ao aparelho anula automaticamente a garantia, assim como a utilização de peças de substituição provenientes de um fabricante terceiro não autorizado.
- Não vaporizar inseticida nem outro produto químico (inflamável ou não) sobre o aparelho, porque esses produtos podem deteriorar a carroçaria e provocar um incêndio.
- Não tocar no ventilador nem nas peças móveis e não aproximar hastes nem os seus dedos das peças móveis durante o funcionamento do aparelho. As peças móveis podem provocar lesões graves, ou mesmo mortais.

## **AVISOS LIGADOS A APARELHOS ELÉTRICOS**

- A alimentação elétrica do aparelho deve ser protegida por um dispositivo de proteção de corrente diferencial residual de 30 mA dedicado, em conformidade com as normas em vigor do país de instalação.
- Não utilizar uma extensão para ligar o aparelho; ligá-lo diretamente a um circuito de alimentação adaptado.
- Antes de qualquer operação, verificar que:
  - A tensão de entrada requerida, indicada na placa sinalética do aparelho corresponde efetivamente à tensão de alimentação da rede;
  - O dispositivo de alimentação da rede é compatível com as necessidades de eletricidade do aparelho e está corretamente ligado à terra;
  - A ficha de alimentação (se aplicável) adapta-se à tomada de corrente.
- Em caso de funcionamento anormal, ou de emissão de odores do aparelho, pará-lo imediatamente, desligar a sua alimentação e contactar um profissional.
- Antes de realizar qualquer conservação ou manutenção no aparelho, verificar que está colocado fora de tensão e inteiramente desconectado da alimentação elétrica.
- Não desligar e ligar o aparelho durante o seu funcionamento.
- Não puxar o cabo de alimentação para o desligar.
- Se o cabo de alimentação estiver deteriorado, deve ser substituído unicamente pelo fabricante, por um representante autorizado ou uma oficina de reparação.
- Não realizar a conservação ou a manutenção do aparelho com as mãos molhadas ou se o aparelho estiver molhado.
- Antes de conectar o aparelho à fonte de alimentação, certificar-se de que o bloco de terminais ou a tomada ao qual o aparelho será conectado está em bom estado e não está deteriorado nem enferrujado.
- Para todo elemento ou subconjunto contendo uma pilha: não recarregar a pilha, não a desmontar, não a colocar num fogo. Não expor a temperaturas elevadas ou à luz direta do sol.
- Em caso de tempestade, desligar o aparelho para evitar que seja deteriorado pelos raios.
- Não imergir o aparelho em água (salvo os robots de limpeza) nem em lama.

## **ESPECIFICIDADES "Robots limpadores de piscina"**

- O robot foi concebido para funcionar corretamente numa água de piscina cuja temperatura seja compreendida entre 15°C e 35°C.
- Para evitar qualquer ferimento ou danos causados ao robot limpador, não fazer funcionar o robot fora da água.
- Para evitar qualquer risco de ferimento, os banhos são proibidos quando o robot estiver dentro da piscina.
- Não utilizar o robot quando fizer uma cloração de choque na piscina.
- Não deixar o robot sem vigilância durante um período prolongado.

## **AVISO RELATIVO À UTILIZAÇÃO DE UM ROBOT NUMA PISCINA COM REVESTIMENTO DE VINIL:**

- Antes de instalar o seu novo robot de limpeza, examine atentamente o revestimento da sua piscina. Se o liner estiver desgastado em certos pontos, ou se observar cascalhos, pregas, raízes ou corrosão provocada por metal na face inferior do liner, ou se observar que o suporte (fundo e paredes) está deteriorado, não instalar o robot antes de efetuar as reparações necessárias ou fazer substituir o liner por um profissional qualificado. O fabricante não poderá em caso algum ser responsabilizado pelos danos causados ao liner.
- A superfície de certos revestimentos em vinil pode desgastar-se rapidamente e os motivos podem desaparecer com o contacto de objetos como escovas de limpeza, brinquedos, boias, distribuidores de cloro e limpador automático de piscina. Os motivos de certos revestimentos em vinil podem ser arranhados ou desgastados por simples fricção, como por uma escova de piscina. A cor de certos motivos pode igualmente esmaecer durante a utilização ou no caso de contacto com os objetos presentes na piscina. Os motivos apagados, o desgaste ou as arranhaduras dos revestimentos em vinil não envolvem a responsabilidade do fabricante do robot limpador de piscina e não são cobertos pela garantia limitada.



- Antes de qualquer ação sobre o aparelho, é imperativo que tome conhecimento deste manual de instalação e utilização, assim como do documento "segurança e garantia" entregue com o aparelho, sob pena de danos materiais, de lesões graves, ou mesmo mortais, assim como da anulação da garantia.
- Conservar e transmitir estes documentos para referência futura e durante a vida útil do aparelho.
- É proibido distribuir ou modificar este documento por qualquer meio sem a autorização da Zodiac®.
- A Zodiac® desenvolve constantemente os seus produtos de forma a melhorar a sua qualidade. As informações contidas neste documento podem ser modificadas sem aviso prévio.

## ÍNDICE

	<b>1 Características</b>	<b>4</b>
	1.1   Descrição	4
	1.2   Características técnicas e identificação	5
	<b>2 Instalação</b>	<b>6</b>
	2.1   Configuração	6
	2.2   Fixação no pedestal	6
	<b>3 Utilização</b>	<b>7</b>
	3.1   Princípio de funcionamento	7
	3.2   Preparação da piscina	7
	3.3   Imersão do robot	7
	3.4   Ligação da alimentação elétrica	8
	3.5   Lançar o ciclo de limpeza	9
	3.6   Terminar o ciclo de limpeza	10
	<b>4 Conservação</b>	<b>11</b>
	4.1   Limpeza do robot	11
	4.2   Limpeza do filtro	11
	4.3   Limpeza da hélice	12
	4.4   Substituição da escova	13
	4.5   Substituição das lagartas	14
	<b>5 Resolução de problemas</b>	<b>15</b>
	5.1   Comportamentos do aparelho	15
	5.2   Alertas ao utilizador	16



### **Conselho: para facilitar o contacto com o seu revendedor**

Anotar as coordenadas do seu revendedor para encontrá-las facilmente e preencher as informações relativas ao "produto" nas costas do manual, porque lhe serão solicitadas pelo seu revendedor.



# 1 Características

## 1.1 | Descrição

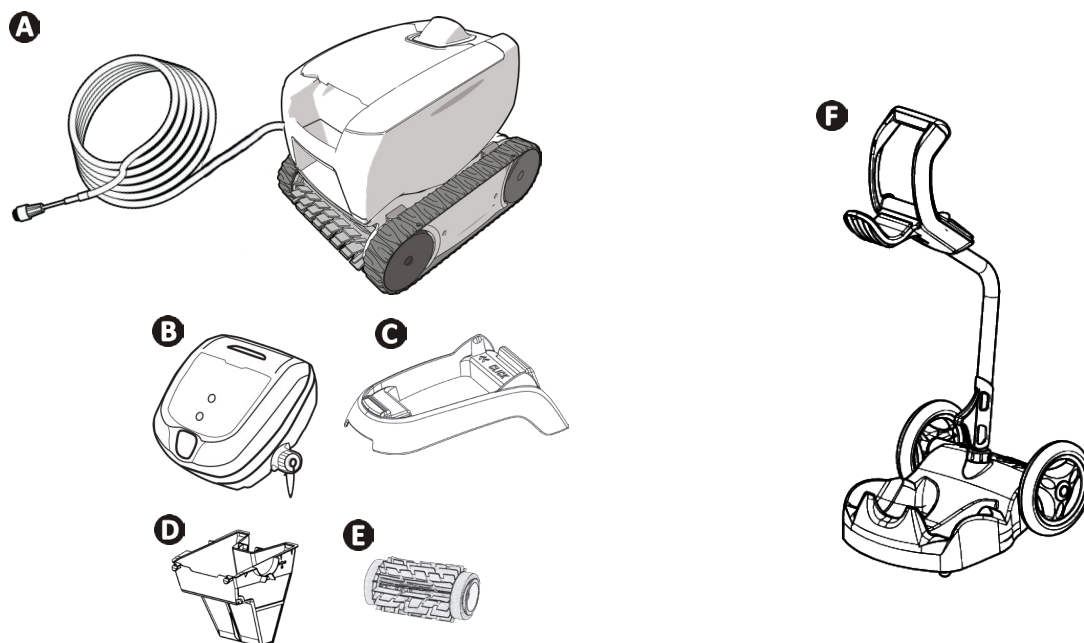

A	Robot + cabo flutuante	✓
B	Caixa de controlo	✓
C	Pedestal para a caixa de controlo	✓
D	Filtro detritos finos 100µ	✓
	Filtro detritos grandes 200µ	+
	Filtro detritos muito finos 60µ	+
E	Escova lâminas clássica / Escova Ladrilhos (segundo o modelo)	✓
	Escova Ladrilhos	+
F	Carrinho em kit	+

✓: Fornecido +: Disponível como opção

Símbolo	Designação	
	Arranque / Desligamento do aparelho:	✓
	Limpeza "Só fundo"	Segundo o modelo
	Limpeza "Fundo + Paredes"	Segundo o modelo
	Indicador de "Controlo"	✓
	Escolha da superfície a limpar:	Segundo o modelo
	"Só fundo"	
	"Fundo + Paredes"	

✓: Disponível

## ➤ 1.2 I Características técnicas e identificação

### 1.2.1 Características técnicas

Tensão de alimentação da caixa de controlo	100-240 VAC, 50/60 Hz
Tensão de alimentação do robot	30 VDC
Potência máxima absorvida	100 W
Comprimento do cabo	14 m ou 16,5 m (segundo o modelo)
Dimensões robot (C x P x A)	37 x 29 x 30 cm
Dimensões da embalagem (C x P x A)	56 x 37 x 38 cm
Peso do robot	5,5 kg
Peso com a embalagem	10,1 kg
Largura teórica de limpeza	17 cm

### 1.2.2 Identificação

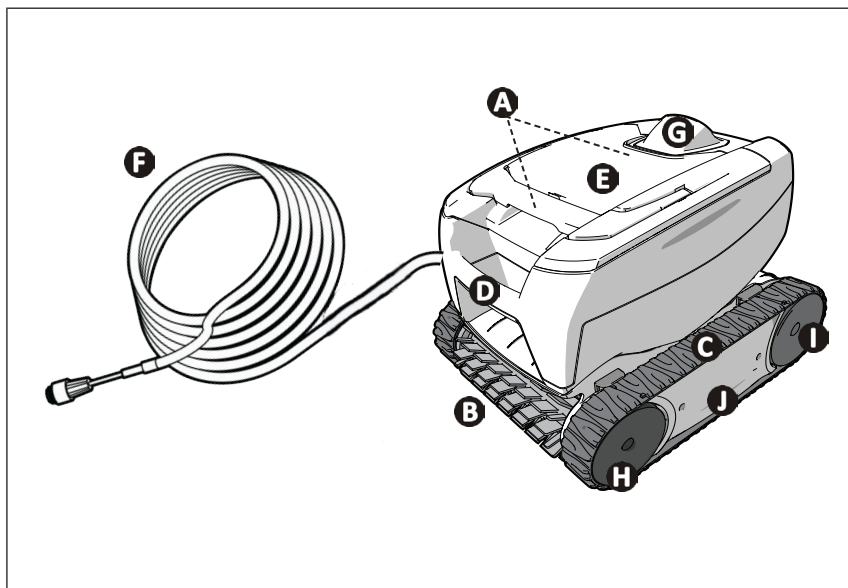

- A**: Pega de acesso ao filtro  
(localização segundo o modelo)
- B**: Escova
- C**: Lagartas
- D**: Pega de transporte
- E**: Janela transparente  
(segundo o modelo)
- F**: Cabo flutuante
- G**: Guia de fluxo externa
- H**: Rodas dianteiras
- I**: Rodas traseiras
- J**: Cassetes



## 2 Instalação

### 2.1 | Configuração

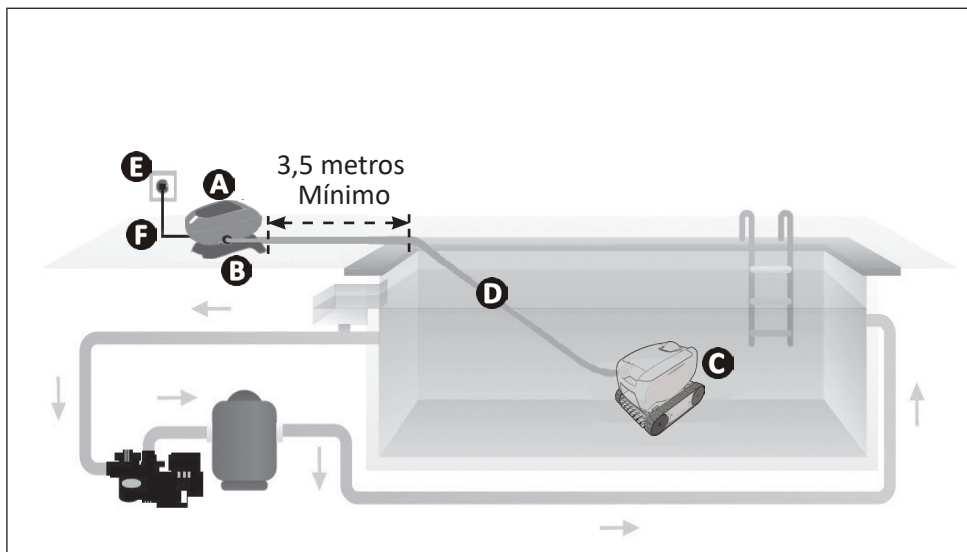

### 2.2 | Fixação no pedestal

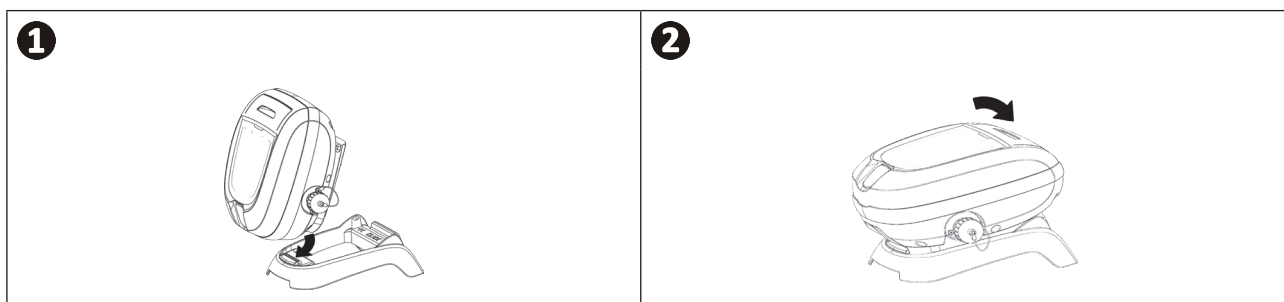



## 3 Utilização

### 3.1 I Princípio de funcionamento

O robot é independente do sistema de filtração e pode funcionar de maneira autónoma. Basta ligá-lo à rede elétrica. Ele se move de maneira ideal para limpar as zonas da piscina para quais foi concebido (segundo o modelo: só fundo, fundo e paredes). Os detritos são aspirados e armazenados no filtro do robot.

A caixa de controlo permite comandar à distância o seu robot e dar indicações de primeiro diagnóstico.

### 3.2 I Preparação da piscina



- Este produto destina-se a uma utilização em piscinas instaladas de maneira permanente. Não deve ser utilizado em piscinas desmontáveis. Uma piscina permanente é construída no solo ou sobre o solo e não pode ser facilmente desmontada e guardada.

- O aparelho deve funcionar numa água de piscina cuja qualidade seja a seguinte:

Temperatura da água	Entre 15°C e 35°C
pH	Entre 6.8 e 7.6
Cloro	< 3 mg/l

- Quando a piscina está suja, nomeadamente aquando da colocação em serviço, retirar os detritos muito grandes utilizando uma rede para otimizar as performances do aparelho.
- Retirar termómetros, brinquedos e outros objetos que poderiam danificar o aparelho.

### 3.3 I Imersão do robot

- Colocar o máximo de cabo flutuante na água.
- Mergulhar o robot na água com o auxílio da pega (ver imagem 1).
- Movê-lo ligeiramente em todas as direções para que o ar contido no robot se escape (ver imagem 2).
- É indispensável que o aparelho desça sozinho e se pouse no fundo da piscina (ver imagem 3).

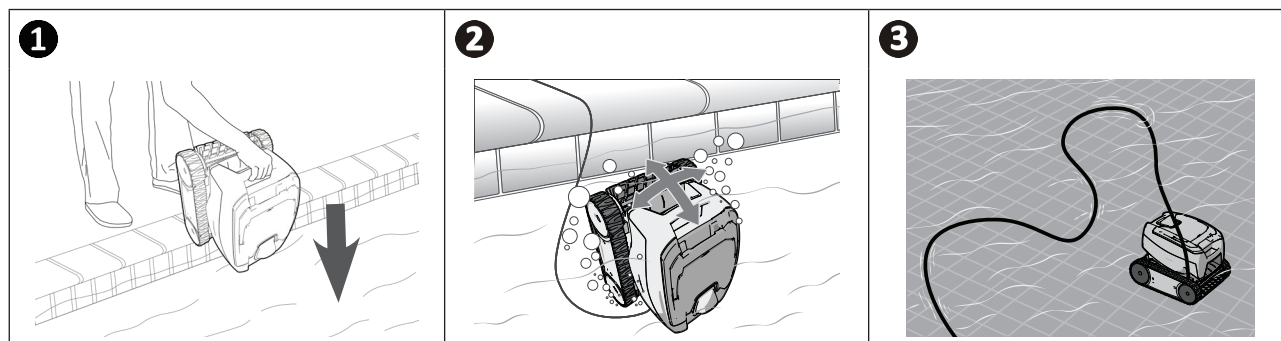

### 3.4 I Ligação da alimentação elétrica

Para evitar qualquer risco de eletrocussão, incêndio ou ferimento grave, queira respeitar as seguintes instruções:



- É proibido utilizar uma extensão elétrica para a ligação à caixa de controlo.
- Certificar-se de que a tomada esteja sempre facilmente acessível e ao abrigo da chuva e de salpicos.
- A caixa de controlo é à prova de salpicos, mas não deve ser imersa na água ou em qualquer outro líquido. Não deve ser instalada num lugar inundável; afastá-la de pelo menos 3,5 metros do bordo da piscina e evitar expô-la diretamente ao sol.
- Colocar a caixa de controlo à proximidade da tomada elétrica.

- Desparafusar a tampa de proteção (ver imagem 1).
- Conectar o cabo flutuante à caixa de controlo e bloquear a tomada aparafusando somente o anel no sentido horário (risco de danificar o cabo flutuante) (ver imagem 2, 3).
- Certificar-se de que o conector esteja bem afundado para que não haja intrusão de água (ver imagem 4).
- Conectar o cabo de alimentação (ver imagem 5). Ligar imperativamente a caixa de controlo a uma tomada elétrica protegida por um dispositivo de proteção de corrente diferencial residual de 30mA no máximo (no caso de dúvida, contactar um técnico qualificado).

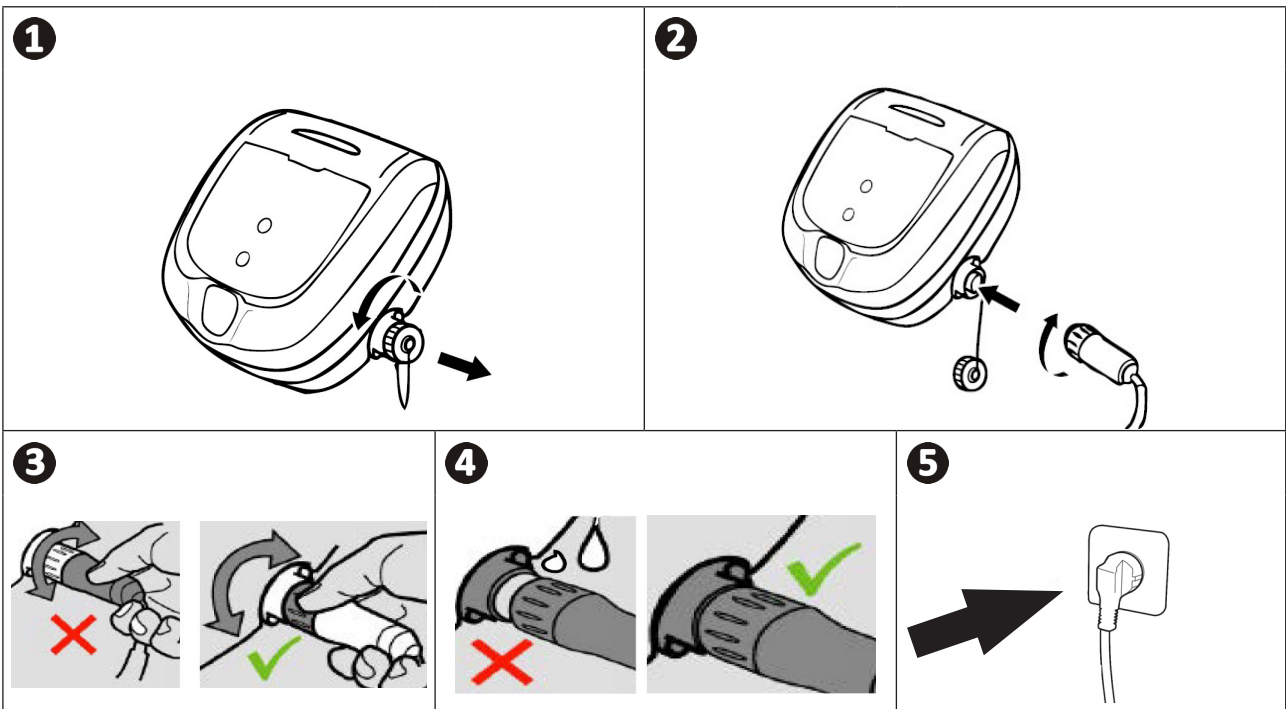

**Conselho: posicionamento da caixa para um melhor funcionamento**

Posicionar a caixa de controlo no centro do comprimento da piscina observando as condições de segurança relativas à ligação elétrica.

## ▶ 3.5 I Lançar o ciclo de limpeza



Para evitar qualquer risco de ferimento ou dano material, queira respeitar as seguintes instruções:

- Banhos são proibidos quando o robot estiver dentro da piscina.
- Não utilizar o aparelho quando fizer uma cloração de choque na piscina.
- Não deixar o aparelho sem vigilância durante um período prolongado.
- Não utilizar o aparelho se a cobertura deslizante estiver fechada.

PT

### 3.5.1 Lançar o ciclo de limpeza

- Premir brevemente , o led acende-se.
- O aparelho inicia o ciclo de limpeza em modo “só fundo”, ou “fundo + paredes” (segundo o modelo).



- Premir brevemente  para escolher o modo “só fundo” ou “fundo + paredes” (segundo o modelo).



#### **Conselho: melhorar a performance da limpeza**

Uma utilização regular do robot de limpeza (sem exceder 3 ciclos por semana) permitir-lhe-á usufruir de uma piscina sempre limpa e o filtro será menos colmatado.

### 3.5.2 O robot salta aquando de certas rotações

- Quanto mais aderente for a superfície, mais o robot terá tendência a saltar.

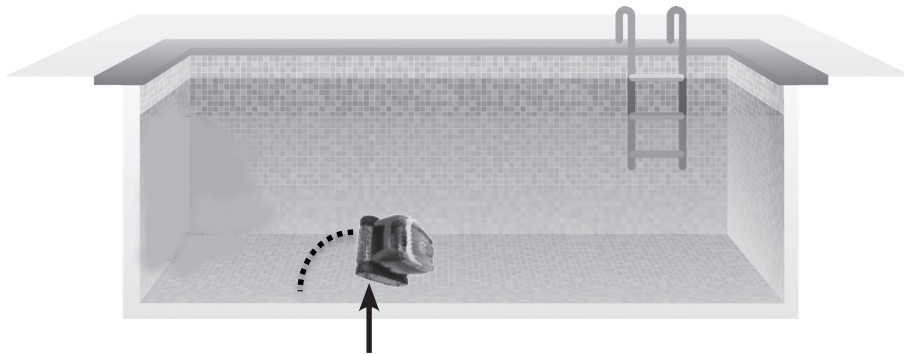

### ➤ 3.6 I Terminar o ciclo de limpeza



- Para não deteriorar o material:

- Não puxar pelo cabo para retirar o aparelho da água. Utilizar a pega.
- Não deixar o aparelho secar em pleno sol após a utilização.
- Armazenar todos os elementos ao abrigo do sol, da humidade e do mau tempo.
- Reaparafusar o tampão de proteção após ter desconectado o cabo flutuante da caixa de controlo.

- Uma vez terminado o ciclo, o aparelho para e o led da caixa de controlo apaga-se.
- Para parar o aparelho em curso de limpeza, premir , o led apaga-se.
- Puxar o cabo flutuante com precaução para trazer o robot para a borda da piscina.
- Quando o robot estiver ao alcance da mão, segurá-lo pela pega de transporte e retirá-lo lentamente da piscina para que a água contida no seu interior seja evacuada (ver imagem **1**).
- Colocar o robot no solo ou na posição vertical no lugar previsto no carrinho (disponível em opção) para que seque rapidamente. Depois guardá-lo com a caixa de controlo ao abrigo do sol, assim como de qualquer projeção de água .

**1**

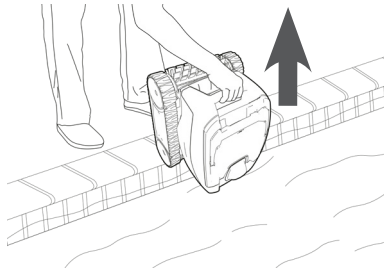

**Conselho: limitar o enredamento do cabo flutuante**

O comportamento do aparelho é fortemente influenciado pelo enredamento do cabo. Um cabo corretamente desenrolado favorecerá uma melhor cobertura da piscina.

- Desenrolar o cabo e estendê-lo ao sol para que recupere a sua forma inicial.
- Depois enrolá-lo cuidadosamente e dispô-lo na pega do carrinho (disponível em opção), ou num suporte fixo.



## 4 Conservação



Para evitar lesões graves:

- Desligar eletricamente o robot.

### 4.1 | Limpeza do robot

- O aparelho deve ser limpo regularmente com água limpa ou ligeiramente adicionada de sabão. Não utilizar solvente.
- Enxaguar abundantemente o aparelho com água limpa.
- Não deixar o seu aparelho secar em pleno sol à beira da piscina.



**Conselho: substituir o filtro e a escova a cada 2 anos**

É recomendado substituir o filtro e a escova a cada 2 anos para preservar a integridade do aparelho e garantir o seu nível ótimo de performance.

### 4.2 | Limpeza do filtro



- A performance do aparelho pode diminuir se o filtro estiver cheio ou sujo.
- Limpar regularmente o filtro com água limpa para uma limpeza eficaz.
- Em caso de entupimento do filtro, limpá-lo com uma solução ácida (vinagre branco por exemplo). É recomendado fazê-lo pelo menos uma vez por ano, porque o filtro se colmata se não for utilizado durante vários meses (período de invernada).

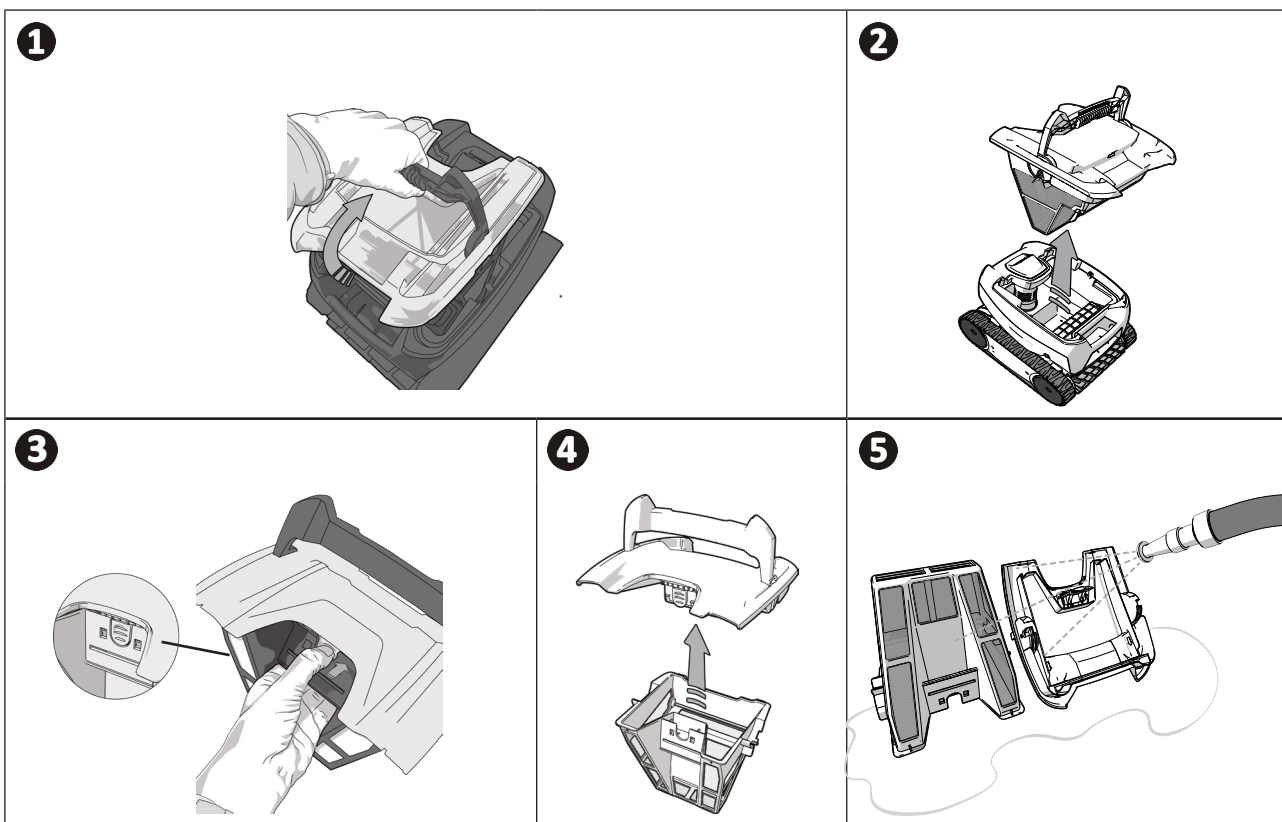

**Conselho: Em caso de colmatagem do filtro**

Limpar o filtro com uma solução ácida (vinagre branco por exemplo), pelo menos uma vez por ano. É possível que o filtro se colmate se não for utilizado durante vários meses (período de invernada).

### 4.3 I Limpeza da hélice

Para evitar lesões graves:



- Desligar eletricamente o robot.
- Usar obrigatoriamente luvas para manipular a hélice

- Retirar o filtro com o auxílio da pega (ver imagem **1**).
- Retirar a guia de fluxo externa levantando-a de modo a soltar os clips (ver imagem **2**).
- Na primeira desmontagem, a guia de fluxo interna está fortemente apertada, é por isso que é recomendado inserir uma chave de fenda nos orifícios para a desapertar rodando no sentido anti-horário (ver imagem **3**).
- Uma vez a guia de fluxo interna desapertada, desaparafusá-la à mão (ver imagem **4**).
- Retirar a guia de fluxo interna (ver imagem **5**).
- Usar luvas, e puxar a hélice mantendo-a firmemente para a retirar (ver imagem **6**).
- Retirar os detritos (folhas, seixos,...) que poderiam bloquear a hélice (ver imagem **7**).

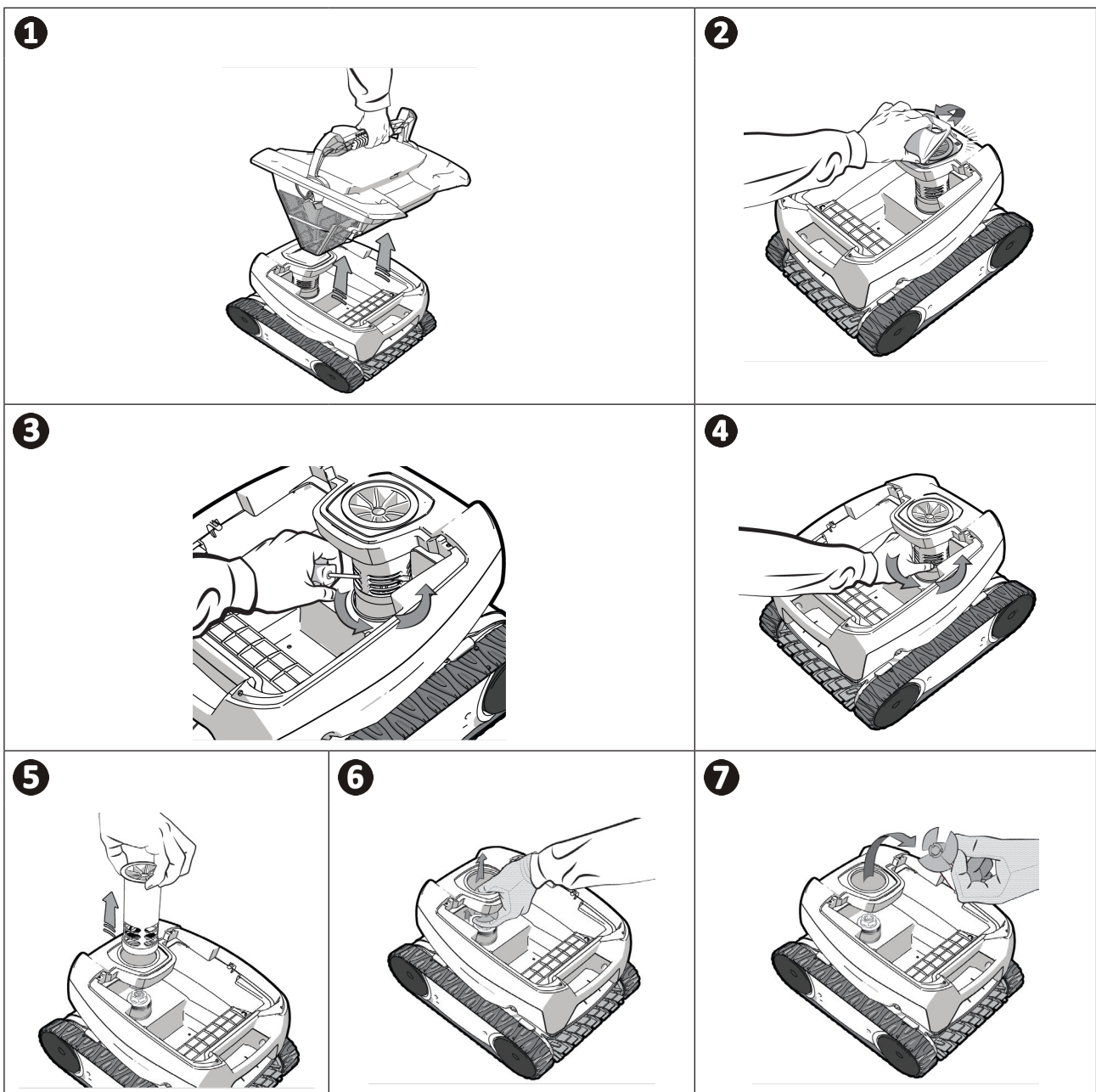

## ▶ 4.4 I Substituição da escova

- A escova está equipada com indicadores de desgaste, o afastamento entre os indicadores e a extremidade da escova indica que a escova está em bom estado (ver imagem 1).
- Quando os indicadores de desgaste aparecem como indicado na imagem 2, a escova está gasta e deve ser substituída.
- Para retirar a escova usada, retirar as abas dos furos nos quais estão fixadas (ver imagem 3).
- Para posicionar a nova escova, introduzir o bordo sem aba sob o suporte de escova (ver imagem 4).
- Enrolar a escova em torno do seu suporte e inserir as abas nos orifícios de fixação e puxar a extremidade de cada aba para fazer passar o seu rebordo através do orifício (ver imagem 5).
- Cortar as abas com uma tesoura para que fiquem abaixo do nível das lâminas (ver imagem 6).

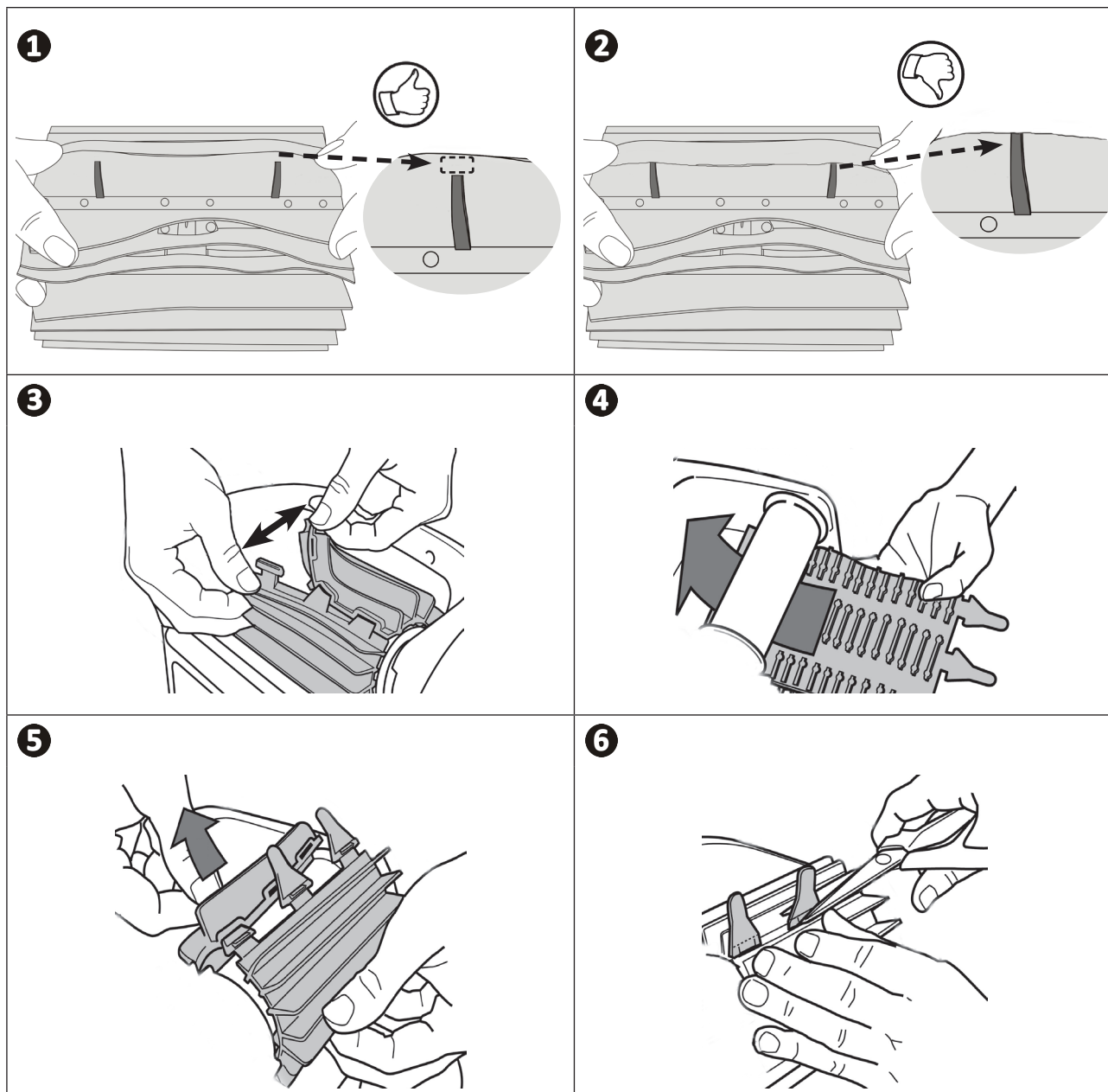

## ➤ 4.5 I Substituição das lagartas

- Colocar o robot sobre um lado (ver imagem **1**).
- Começando por uma das rodas, puxar pelo interior da lagarta para separá-la da roda (ver imagem **2**). Retirar em seguida a lagarta do robot.
- Para instalar a nova lagarta, posicione o lado interior da lagarta nas ranhuras da primeira roda.
- Estender a lagarta em torno da segunda roda. Pressionar a lagarta de maneira a posicioná-la corretamente nas ranhuras das rodas.
- Assegurar-se de que a lagarta passa sob as guias (se o modelo comportar guia-lagartas).

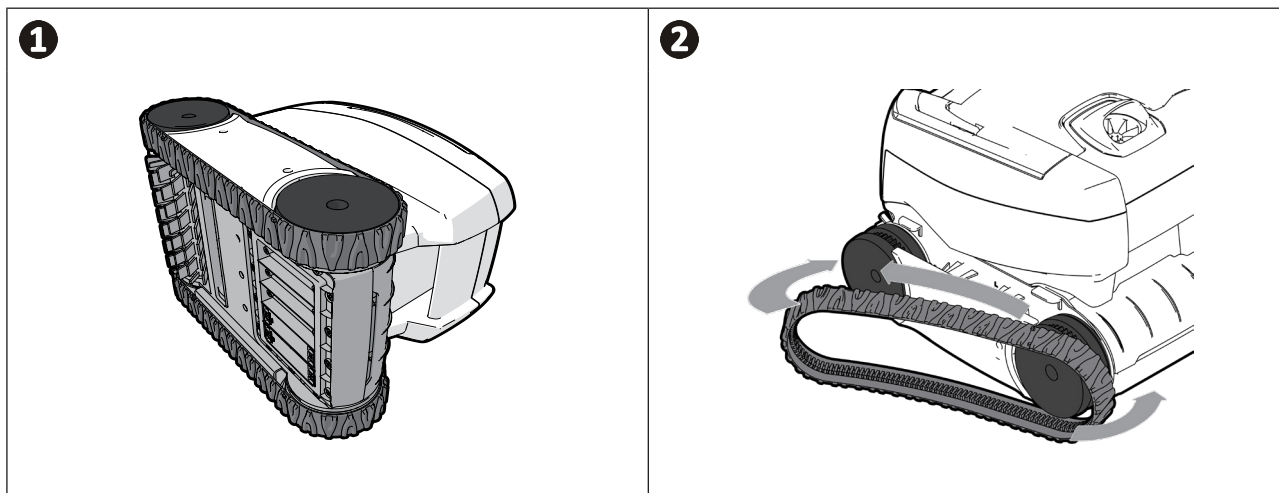







## 5 Resolução de problemas









- Antes de contactar o seu revendedor, recomendamos proceder a verificações simples em caso de mau funcionamento, com o auxílio dos seguintes quadros.
- Se o problema persistir, contactar o seu revendedor.
-  : Intervenções reservadas a um técnico qualificado

PT

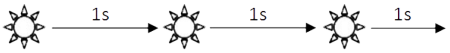
### 5.1 | Comportamentos do aparelho

<p>Quando avança em linha reta, o robot não encosta no fundo. (Para virar no fundo da piscina, é normal que o robot levante-se para a frente)</p>	<ul style="list-style-type: none"> <li>• resta ar na caixa do aparelho. Repetir as operações de imersão do robot (ver § “3.3   Imersão do robot”).</li> <li>• O filtro está cheio ou sujo: basta limpá-lo.</li> <li>• A hélice está danificada, <b>contactar o revendedor</b> </li> </ul>
<p>O aparelho não sobe ou deixou de subir pelas paredes como na origem. (Conforme o seu programa informático, o robot não sobe sistematicamente pelas paredes)</p>	<ul style="list-style-type: none"> <li>• O filtro está cheio ou sujo: basta limpá-lo.</li> <li>• O filtro está colmatado: limpá-lo com uma solução ácida (vinagre branco por exemplo), ou substituí-lo se necessário.</li> <li>• Embora a água pareça límpida, algas microscópicas, invisíveis a olho nu, estão presentes na sua piscina e tornam as paredes escorregadias, o que impede o robot de subir. Efetuar uma cloração choque e diminuir ligeiramente o pH. <b>Não deixar o robot na água durante o tratamento de choque.</b></li> </ul> <p><b>Se o problema persistir, contactar o revendedor</b> </p>
<p>Ao arranque, o robot não executa nenhum movimento</p>	<ul style="list-style-type: none"> <li>• Verificar se a tomada elétrica à qual a caixa de controlo está conectada é devidamente alimentada.</li> <li>• Verificar que o ciclo de limpeza foi devidamente lançado e o indicador luminoso está aceso.</li> </ul> <p><b>Se o problema persistir, contactar o revendedor</b> </p>
<p>O cabo está emaranhado</p> <p>O robot não limpa toda a piscina</p> <p>O robot fica bloqueado ao nível dos bicos de descarga</p>	<ul style="list-style-type: none"> <li>• Colocar o máximo de cabo flutuante na água.</li> <li>• Parar a bomba de filtração e lançar um novo ciclo de limpeza.</li> <li>• Posicionar a caixa de controlo no centro do comprimento da piscina observando as condições de segurança, ver “3.4   Ligação da alimentação elétrica”. Se a limpeza não for perfeita, variar a localização da caixa de controlo e a imersão do robot.</li> </ul>
<p>A caixa de controlo não reage a nenhuma pressão nas teclas</p>	<ul style="list-style-type: none"> <li>• Desconectar o cabo de alimentação da tomada de corrente, aguardar 10 segundos e reconectar o cabo de alimentação.</li> </ul>
<p>O robot não se inclina para cima para subir nas paredes</p>	<ul style="list-style-type: none"> <li>• A escova está gasta: verificar os indicadores de desgaste “4.4   Substituição da escova” e que a escova adere devidamente ao seu suporte de escova. Substituir a escova se necessário.</li> <li>• A piscina é ladrilhada com um ângulo reto entre o fundo e as paredes: pode ser necessário adaptar a escova para otimizar a limpeza: <b>contactar o revendedor</b> </li> </ul>
<p>O robot sobe lentamente pelas paredes e para antes da linha de água</p> <p>O robot sobe rapidamente pela parede e ultrapassa a linha de água até aspirar ar</p>	<ul style="list-style-type: none"> <li>• O robot pode comportar-se diferentemente segundo o revestimento da piscina, pode ser necessário modificar um parâmetro, <b>para o efeito contactar o revendedor</b> </li> </ul>

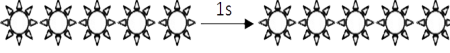
## 5.2 I Alertas ao utilizador

LED intermitente: 	Soluções
	<ul style="list-style-type: none"> <li>• Verificar se o robot está bem conectado à caixa de controlo. Se necessário, desligar e voltar a ligar seguindo o procedimento.</li> </ul>
	<ul style="list-style-type: none"> <li>• Verificar que nada impede a rotação da escova e do suporte de escova. Para o efeito, retire as lagartas e faça rodar as rodas manualmente, para verificar que nenhum elemento estranho ficou preso num alojamento.</li> </ul>
	<ul style="list-style-type: none"> <li>• Funcionamento do robot fora da piscina. Certificar-se de fazer o robot arrancar na água (ver § “3.3 I Imersão do robot”).</li> <li>• Verificar a ausência de seixos ou cabelos na hélice (ver § “4.3 I Limpeza da hélice”).</li> <li>• Limpar ou substituir o filtro se necessário.</li> </ul>
	<ul style="list-style-type: none"> <li>• Temperatura excessiva na caixa de controlo:               <ul style="list-style-type: none"> <li>- Colocar de preferência a caixa à sombra</li> <li>- Deixar arrefecer a caixa antes de lançar um novo ciclo</li> </ul> </li> <li>• Intensidade excessiva geral do robot. Verificar as soluções das intermitências n°2 e n°3.</li> </ul>
	<ul style="list-style-type: none"> <li>• O robot pode ter ficado bloqueado numa zona da piscina. Relançar um ciclo ou verificar as soluções da intermitência n°2.</li> </ul>
<div style="border: 1px solid black; padding: 5px;">  <p><b>Conselho: em caso de assistência, informar o revendedor sobre o estado do aparelho para ganhar tempo</b> Comunicar estas informações ao seu revendedor</p> </div>	

### Reciclagem

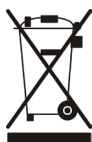

Este símbolo significa que o seu aparelho não deve ser colocado juntamente com os resíduos domésticos. Ele será objeto de uma recolha seletiva com vista à sua reutilização, reciclagem ou valorização. Se contiver substâncias potencialmente perigosas para o meio ambiente, estas serão eliminadas ou neutralizadas. Informe-se junto do seu revendedor sobre as modalidades de reciclagem.

O seu revendedor  
*Your retailer*

Modelo de aparelho  
*Appliance model*

Número de série  
*Serial number*

Para mais informações, registo do produto e assistência ao cliente:  
*For more information, product registration and customer support:*

**[www.zodiac.com](http://www.zodiac.com)**

